

第二版 2024年10月

Q80

e-Pay多元支付整合旗艦機

使用手冊



官方網站詳細資訊



客服LINE帳號



雷門數據服務
RAYGATE CO., LTD

- ☎ 02-27002277
- 🕒 週一至週五 9:00~19:00
- 📍 台北市大安區光復南路688號2F-2

注意事項

- 1.請勿將設備靠近火源，並置於正常溫度環境(0度C~50度C)。
- 2.請勿將本產品跟任何液體接觸。
- 3.使用交易前，請確認電源與Wifi是否連接。
- 4.使用交易時，請將QR Code靠近機器右上方鏡頭掃描。
- 5.若列印單據(小白單)出現紅邊時，請更換紙捲。
- 6.請於每日營業結束時結帳。
- 7.請勿以尖銳物點擊收款機螢幕及鏡頭。
- 8.使用後若有油汙請盡快擦拭保持乾燥與清潔。
- 9.使用人/商店若有試圖存取內部資料、安裝任何程式及拆解任何裝置，造成卡機因資安問題鎖機或損壞，將不受保固並且不受理維修。
- 10.請使用原廠電池、充電插頭、充電線與紙捲，若使用非原廠之電池、充電器及紙捲造成損壞，將不在保固範圍內。

若有更換或購買需求請洽雷門數據服務 02-27002277 (週一至週五 09:00~19:00)
或加入LINE官方帳號。

目錄

1.收款機介紹	4
2.基本規格	5
3.按鍵功能	5
4.開機教學	6
5.紙捲	8
5-1.紙捲規格	8
5-2.紙捲放置方式	8
6.店家收款	10
6-1.信用卡收款	10
6-2.電子票證收款	12
6-3.行動支付收款	14
6-4.點數/票券核銷	16
7.交易退款	18
7-1.信用卡退款	18
7-2.電子票證退款	20
7-3.行動支付退款	21
7-4.花蓮好Q點數退點	22
8.重印單據	23
8-1.信用卡重印單據	23
8-2.電子票證重印單據	24
8-3.行動支付重印單據	24

9.結帳關機	25
9-1.結帳	25
9-2.關機	25
10.卡機使用問題排解	26
10-1.支付付款失敗	26
10-2.遇到網路瞬斷	27
10-3.網路認證不通過	27
11.後台查帳	28
12.保固說明	30

1. 收款機介紹

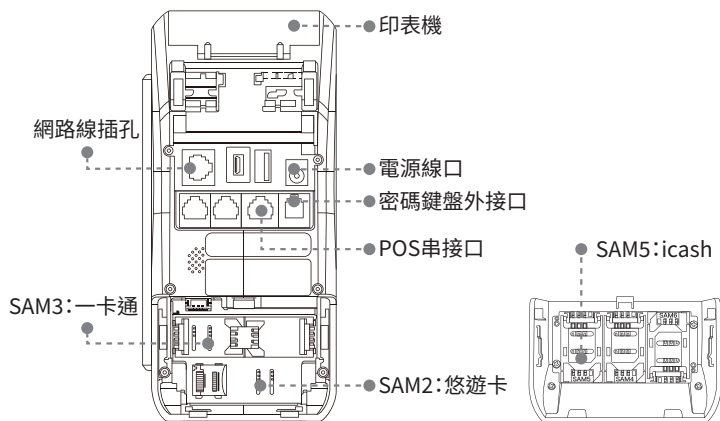
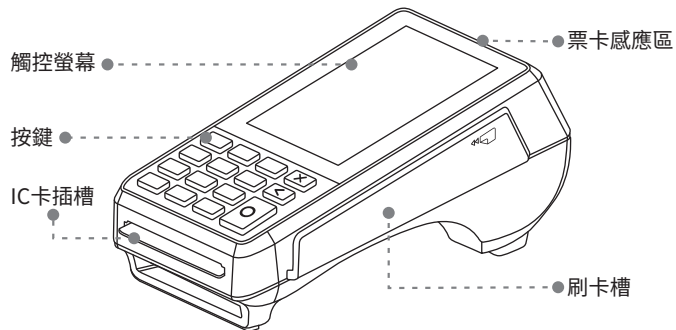

2. 基本規格

- 重量：410g
- 尺寸：181mm x 83mm x 72mm (長 x 寬 x 高)
- 規格：Input 100-240VAC 50/60Hz·Output 9VDC/1A
- 電池：7.4V/720mAh
- 運行條件
使用下環境溫度：-10度C ~ 50度C
相對濕度：10% ~ 93% 無冷凝
儲藏溫度：-20度C ~ 70度C

3. 按鍵功能

- 開機：請先接上電源插頭，長按電源鍵
- 關機：長按電源鍵

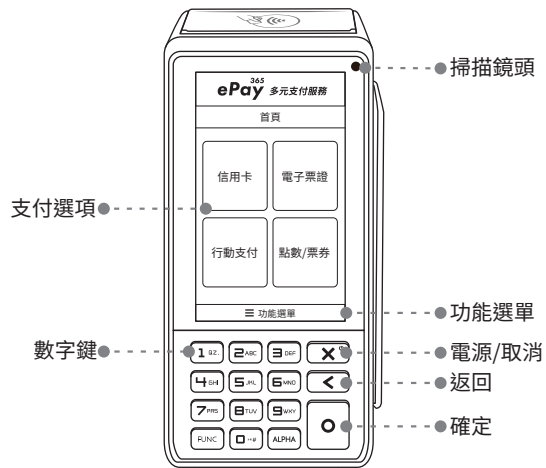

4.開機教學

步驟01 確認您的WIFI名稱、密碼，並確認Q80旗艦機已插上電源。

步驟02 長按紅色開機鍵直到畫面出現。

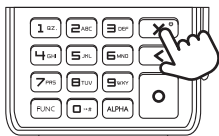

步驟03 WIFI設定

依序點選 [功能選單]

> [設定無線] > [WIFI設定] > [WIFI SSID 選項] > [WIFI 的名稱]

> 輸入密碼 > 點選綠色 [O] 確認鍵

※建議密碼設定為數字

※如密碼為英文字母，請按Alpha鍵切換

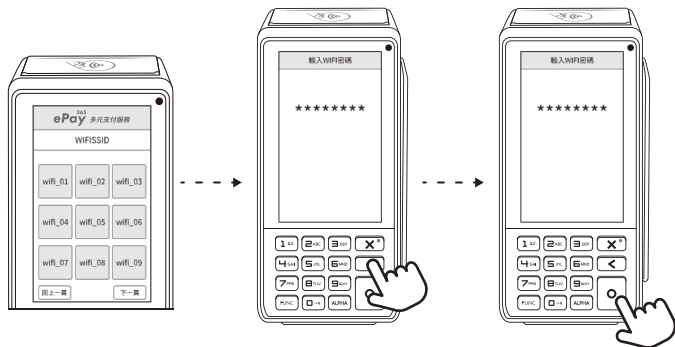

• 畫面顯示WIFI連線成功，進入首頁。

• 右上角有訊號顯示即為開機成功。

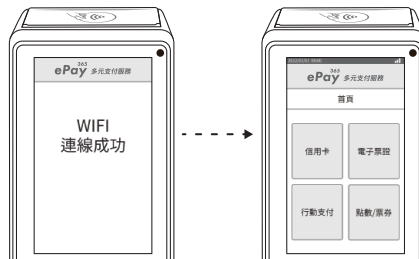

5. 紙捲

5-1. 紙捲規格

顏色	白
寬度	57mm
直徑	50mm

5-2. 紙捲放置方式

※ 注意! 出單時當紙捲出現紅邊, 請更換紙捲。

步驟01

拉起卡片感應區背蓋



步驟02

將Q80專用紙捲捲緊後，
空白面朝上

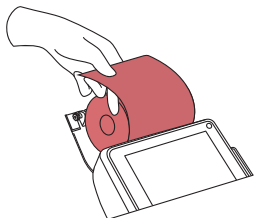

步驟03

手指抓住紙捲上緣放入紙匣



步驟04

闔上背蓋完成

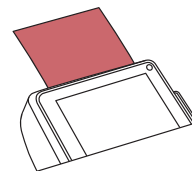

步驟05 點選 [功能選單] > [交易明細列印] > [信用卡紅利]

測試列印, 若有問題請確認紙捲是否放置正確。

6. 店家收款

6-1. 信用卡收款 (包含 Apple Pay、Samsung Pay、Google Pay)

※ 注意! 使用前請確認紙捲已放妥、WIFI已連上。

步驟01

點選畫面「信用卡」



步驟02

輸入消費金額後按綠色 [O] 確認鍵

※ 若有開啟【銀聯卡】功能：
請輸入金額後按數字鍵「0」，
插入卡片並請客人輸入密碼，按確認鍵。



步驟03 請依顧客使用之卡片功能，選擇對應的刷卡方式。

感應式

將卡片/手機靠近感應區



插卡式

晶片向上向前插入



刷卡式

卡片磁條朝左



步驟04 完成支付後，會列印出第一聯「店家存根聯」，
按下 [O] 確認鍵後，會列印第二聯「顧客存根聯」。

店家存根聯

365 ePay 多元支付服務	
— 雷門數據服務 —	
商店代號	106952105060012
營業代號	202020202020
卡別	-----
卡號	-----
交易類別	授權碼
批發號碼	-----
日期/時間	序號
讀取編號	序號
晶片類	-----
總計	-----
持卡人簽名 CardHolder Signature	
商店收據 MERCHANT COPY	
I AGREE TO PAY TOTAL AMOUNT	
ACCORDING TO CARD ISSUER AGREEMENT	

顧客存根聯

365 ePay 多元支付服務	
— 雷門數據服務 —	
商店代號	106952105060012
營業代號	202020202020
卡別	-----
卡號	-----
交易類別	授權碼
批發號碼	-----
日期/時間	序號
讀取編號	序號
總計	-----
持卡人存摺	
Card holder Stub	

I AGREE TO PAY TOTAL AMOUNT	
ACCORDING TO CARD ISSUER AGREEMENT	

6-2. 電子票證收款 (悠遊卡、一卡通、icash)

步驟01

點選畫面「電子票證」，
選擇欲支付的票證種類



步驟02

輸入消費金額後，將卡片靠在機器前方感應區，按下綠色 [O] 確認鍵



步驟03

交易完成，將卡片移開，會列印出第一聯「顧客存根聯」，
按下 [O] 確認鍵後，會列印第二聯「店家存根聯」。

店家存根聯

	悠遊卡 EASYCARD
悠遊卡交易證明(商店聯)	
交易時間	-----
悠遊卡卡號	-----
交易類別	-----
一代設備編號	-----
二代設備編號	-----
用途號碼	-----
RRN	-----
交易前餘額	-----
交易金額	-----
交易後餘額	-----
備註: 若有疑難請洽 悠遊卡公司專線: 412-8880(手機及金馬地 區請加02)	

顧客存根聯

	悠遊卡 EASYCARD
悠遊卡交易證明(顧客聯)	
交易時間	-----
悠遊卡卡號	-----
交易類別	-----
一代設備編號	-----
二代設備編號	-----
用途號碼	-----
RRN	-----
交易前餘額	-----
交易金額	-----
交易後餘額	-----
備註: 若有疑難請洽 悠遊卡公司專線: 412-8880(手機及金馬地 區請加02)	

6-3. 行動支付收款

步驟01

點選畫面「行動支付」



步驟02

輸入消費金額後，按下綠色 [O] 確認鍵



步驟03

請顧客將手機上顯示付款的QR Code對準機器右上方鏡頭，距離約10~15公分即可順利讀取。

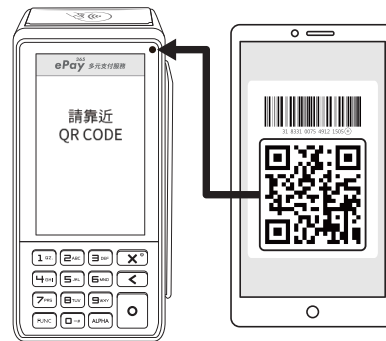

步驟04

交易完成，將卡片移開，會列印出第一聯「顧客存根聯」，按下 [O] 確認鍵後，會列印第二聯「店家存根聯」。

店家存根聯

ePay 365 多元支付服務	
— 雷門數據服務 —	
商店代號	106952105060012
營業機代號	202020202020
交易日期	-----
交易序號	-----
序號	-----
訂單編號	-----
QR Code	-----
平台業者	-----
交易類別	-----
總計AMT	-----
-----	-----
-----	-----
商家存根聯	-----

顧客存根聯

ePay 365 多元支付服務	
— 雷門數據服務 —	
商店代號	106952105060012
營業機代號	202020202020
交易日期	-----
交易序號	-----
序號	-----
訂單編號	-----
QR Code	-----
平台業者	-----
交易類別	-----
總計AMT	-----
-----	-----
-----	-----
顧客存根聯	-----

6-4. 點數/票券核銷 (限花蓮好Q特約商店)

步驟01

點選畫面「點數/票券」



步驟02

依序點選 [扣點數] > [QR Code]

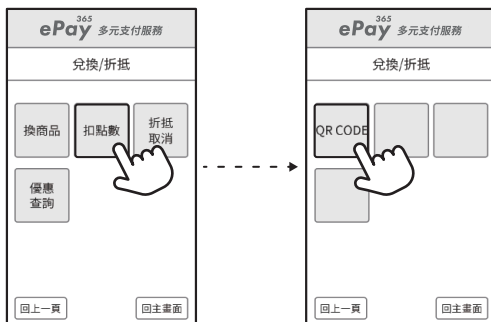

步驟03

將手機上QR Code對準卡機右上方鏡頭，掃描距離約10~15公分即可順利讀取。掃描成功輸入欲折抵金額後，按下綠色 [O] 確認鍵。

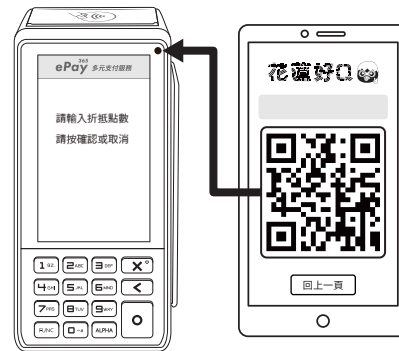

步驟04

兌換成功會列印出第一聯「顧客存根聯」，按下 [O] 確認鍵後，列印第二聯「店家存根聯」。



7. 退款

7-1. 信用卡退款

- 當日卡機「尚未結帳」，請按「取消交易」
- 當日卡機「已結帳」，請按「退貨交易」

步驟01 請顧客出示小白單

進入 [功能選單] 後，依序點選下方按鈕操作。

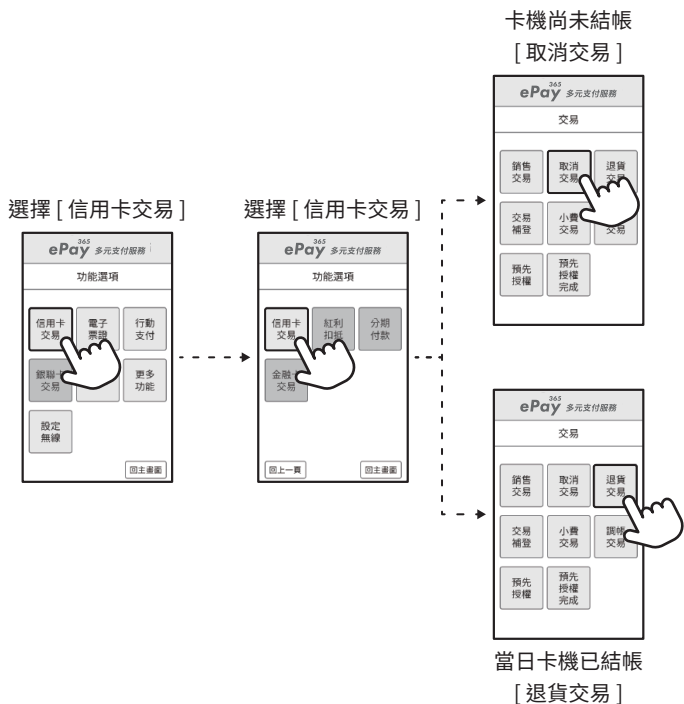

步驟02

- 輸入小白單上「調閱碼」後3碼，按下 [O] 確認鍵
- 確認退款金額及授權碼是否相同，沒問題即可按下數字鍵 [0] 完成確認



步驟03

退款完成，會列印出第一聯「店家存根聯」，
按下 [O] 確認鍵後，會列印第二聯「顧客存根聯」。

【銀聯卡退貨】

- 依序點選 [功能選單] > [銀聯卡交易] > [銀聯退貨] > 刷銀聯卡
> 請核對卡號再按確認
> 輸入退貨金額再按確認
> 輸入原交易之序號再按確認

※ 若有無法退款問題，請洽雷門數據服務客服02-27002277
(平日 09:00-19:00) 或LINE官方客服諮詢。

7-2. 電子票證退款

步驟01 請顧客出示原先使用的電子票證

依序點選 [功能選單] > [電子票證] > 選票證種類 > [退貨]

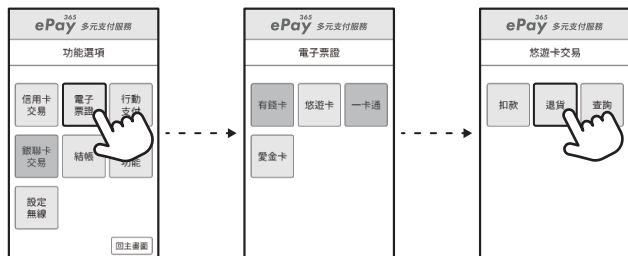

步驟02

輸入退款金額，將票證靠在刷卡機前方感應區，
按下 [0] 確認鍵，完成退款。

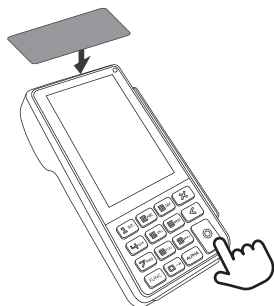

步驟03

印出第一聯「顧客存根聯」及第二聯「店家存根聯」

※ 若有無法退款問題，請洽雷門數據服務客服02-27002277
(平日 09:00-19:00) 或LINE官方客服諮詢。

7-3. 行動支付退款

步驟01

依序點選 [功能選單] > [行動支付] > [掃碼退貨] > 輸入退款金額

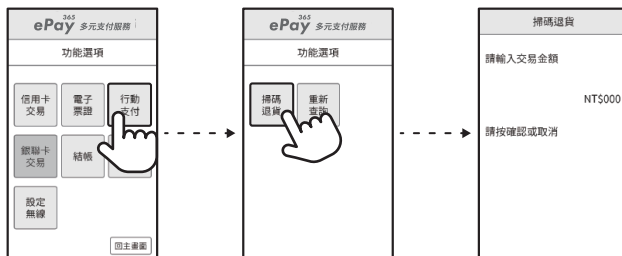

步驟02

選擇「掃碼」或「手輸」方式

掃碼 將存根上的QR Code，對準刷卡機右上角鏡頭，
顯示付款成功後會列印兩張存根聯即完成。



手輸 完整輸入存根聯上的序號，按下 [O] 確認鍵，顯示付款成功後會列印兩張存根聯即完成。



7-4. 花蓮好Q 點數退點

步驟01 點選主畫面「點數/兌換」

步驟02 點選「3-折抵取消」

步驟03 掃描顧客聯上的QR Code，對應在機器右上角的鏡頭

步驟04 自動印出顧客聯

步驟05 按下綠色確認鍵，印出商店聯

※ 若有無法退款問題，請洽雷門數據服務客服02-27002277 (平日 09:00-19:00) 或LINE官方客服諮詢。

8. 重印單據

8-1. 信用卡重印單據

步驟01 請找到欲重印的單據(小白單)

依序點選 [功能選單] > [更多功能] > [重印帳單] > [信用卡紅利]

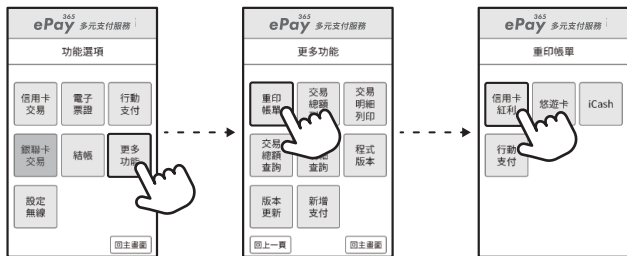

步驟02

輸入小白單上「調閱編號」後按 [O] 確認，會印出店家及顧客存根聯；如僅需印上一筆交易單據，則不需輸入調閱碼，可直接按確認鍵印出。

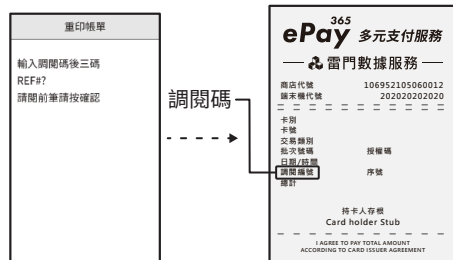

8-2. 電子票證重印單據 (僅限重印上一筆交易)

依序點選 [功能選單] > [更多功能] > [重印帳單] > 點選對應的票證 > 印出店家及顧客存根聯

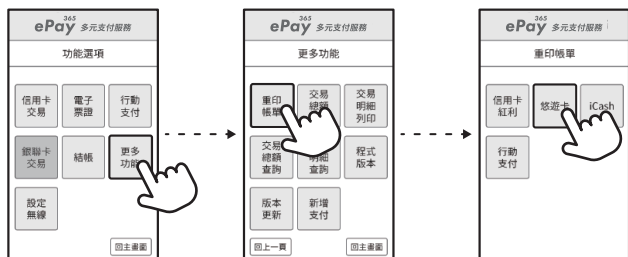

8-3. 行動支付重印單據 (僅限重印上一筆交易)

依序點選 [功能選單] > [更多功能] > [重印帳單] > [行動支付] 印出單據。

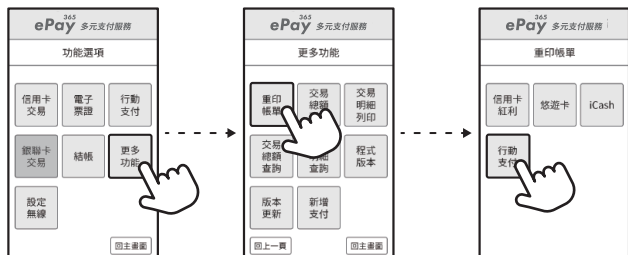

9. 結帳關機

9-1. 結帳

※ 注意! 每日收店前請進行結帳, 結帳後, 當日金額才會定期進行撥款。

依序點選 [功能選單] > [結帳] > [全部結帳] > 按 [0] 確認 > 印出各支付結帳單。

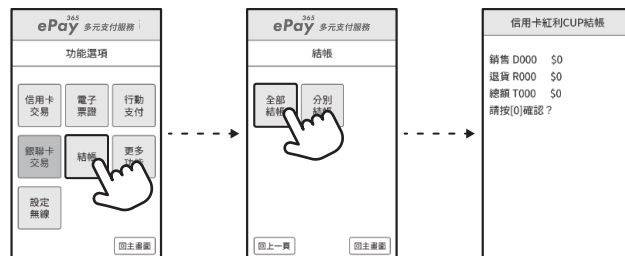

9-2. 關機

※ 每日關店前請先關機!

先按下紅色 [X] 關機鍵, 再按 [0] 確認鍵, 完成關機。

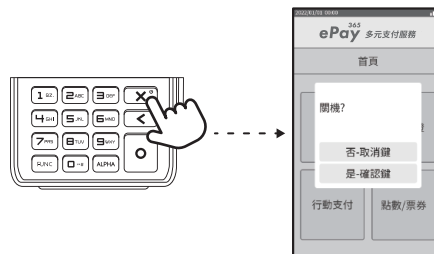

10.卡機使用問題排解

10-1.支付付款失敗

【信用卡】

- 請確認螢幕上顯示的錯誤代碼為何
- 持卡人卡片問題包含：拒絕交易、餘額不足、卡片損壞

【電子票證】

- 請確認卡片裡餘額是否足夠 (可使用查詢功能)
- 當日消費額度已達上限 (無法查詢)

【行動支付】

- 消費者綁定之信用卡或提款卡內已無金額可刷
- QR Code過期,需重新整理後即可過卡
- 請確認掃描的是正確付款QR Code (可能是開啟加好友的QR Code)

※ 若以上方式皆無法順利排解問題,請洽雷門數據服務客服
02-27002277 (平日 09:00-19:00) 或LINE官方客服諮詢。

10-2.遇到網路瞬斷

Q:消費者手機APP顯示付款完成,但卡機沒列印小白單,該怎麼辦?

【解決方法】

- 步驟01** 請確認消費者手機畫面是否有分店名稱
- 步驟02** 請確認消費金額是否正確
- 步驟03** 自行記錄

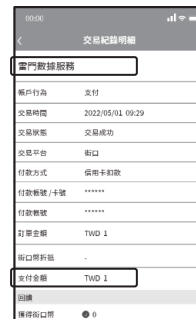

10-3.網路認證不通過

Q:我發現開通的時候認證不通過,該怎麼辦?

【解決方法】

- 步驟01** 請先確認Wifi分享器是否有開機
- 步驟02** 若已是開機狀態,請重新啟動Wifi分享器
- 步驟03** 重啟網路設備後,過5分鐘請重新啟動Q80 (會自動連線)

※若網路尚未跑完,重啟Q80一樣會連線失敗

11. 後台查帳

請先至您/貴公司申請e-Pay商家查帳系統之信箱收取「管理者帳密」。

步驟01 至e-Pay官網，點擊右上角進入特約商後台頁面



步驟02 登入e-Pay多元支付服務商家管理後台

- 個人用戶—請輸入身分證字號及密碼
- 企業用戶—請輸入統一編號及密碼



※輸入框內資訊即可

※預設密碼格式為09XX-XXX-XXX

步驟03 點選財務管理—Q80交易紀錄查詢



步驟04 輸入欲查帳之日期—按交易查詢

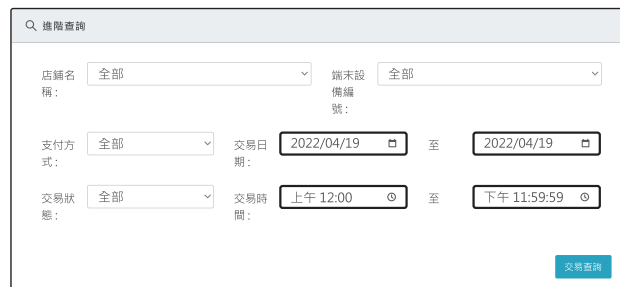

步驟05 畫面往下滑即出現所選期間之交易筆數及資料



店次	店舖名稱	設備名稱	單末設備編號	訂單編號	支付方式	交易時間	訂單金額	發票金額	交易狀態	功能
1	食在好當	食在好當	82000003	202204180000000000024	現金交易	2022-04-18 11:25:18	1.00	1.00	退款成功	明細
2	食在好當	食在好當	82000003	202204180000000000019	現金交易	2022-04-18 11:04:13	1.00	1.00	交易成功	明細

12.保固服務 (買斷制店家適用)

**多元支付服務**
產品保固卡

產品型號 _____

產品序號(S/N) _____

商店代號 _____

端末代號 _____

出貨日 _____

購買人 _____ 電話 _____

地址 _____

E-mail _____

(自出貨日起,憑本保固卡可享一年免費保固服務)
請妥善保管此保固卡,遺失恕不補發 (蓋章有效)

雷門數據服務股份有限公司 台北市大安區光復南路688號2F-2
服務專線:02-27002277 (週一至週五 9:00-19:00)
客服LINE官方帳號: @epay365

保固服務說明

一、保固期內

- 1.保固期內不屬於人為疏失,機器自然損壞免費維修,維修期間提供整新機給商家使用,並於維修完成後換回。
- 2.保固期內故障,提供整新機使用,回庫檢測後屬人為疏失,檢測後報價給購買人/商店,請購買人/商店判斷是否維修,付費維修後將原機送回,如不維修,原機送回,並回收整新機。

二、超過保固期限

- 1.保固期後,機器一律回庫檢測,針對故障狀況報價,報價後由購買人/商店判斷是否維修,付費維修後將原機送回;購買人/商店如決定不維修,且三個月內未付檢測費及來回郵資,該機器將交由雷門數據服務全權處理。
原廠整機檢測費:1500元/次
原廠送修快遞來回費用:240元/次
- 2.保固期後,維修期間不提供整新機備用,如期間需要整新機使用,將會收取整新機押金3000元,並於維修送回後退款。

三、下列情形,無法提供免費保固服務

- 1.若有試圖存取內部資料、安裝任何程式及拆解任何裝置,造成卡機因資安問題鎖機或損壞,將不受保固並且不受理維修。
- 2.使用非原廠電池、充電線/器及紙捲造成之損壞,將不在保固範圍內。



官方網站詳細資訊



客服LINE帳號